



Coleção
A Candeeira



LIÇÃO 25

AS CONSOANTES B E P

HORA DE APRENDER

OLÁ, CARO ALUNO! NESTA LIÇÃO DE GRAMÁTICA, VAMOS APRENDER OUTRO PARZINHO DE CONSOANTES QUE SÃO BEM PARECIDAS E QUE, POR ISSO, PODEM GERAR CERTA CONFUSÃO NA HORA DE ESCRITA. JÁ APRENDEMOS F E V, D E T E, AGORA, VEREMOS O B E O P.

PRONUNCIE EM VOZ ALTA AS SEGUINTE PALAVRAS COM BASTANTE ATENÇÃO NA POSIÇÃO DOS LÁBIOS:

POTE

BOTE

PERCEBEU QUE A PRONÚNCIA É QUASE A MESMA? ISSO PORQUE AS CONSOANTES **B** E **P** SÃO PRODUZIDAS PRATICAMENTE COM A MESMA POSIÇÃO DOS LÁBIOS. PARA O SOM DO **B**, OS LÁBIOS FICAM LIGEIRAMENTE MAIS ABERTOS, QUASE QUE NUMA POSIÇÃO DO INÍCIO DE UM SORRISO, ENQUANTO QUE PARA O **P**, OS LÁBIOS FECHAM-SE MAIS. O QUE MUDA DE FATO É A POSIÇÃO DAS CORDAS VOCAIS, QUE FICAM LOCALIZADAS NA GARGANTA.

PARA PERCEBER MELHOR ESSAS POSIÇÕES, PEÇA QUE OUTRA PESSOA PRONUNCIE AS PALAVRAS **BOTE** E **POTE** NA SUA FRENTE E FIQUE ATENTO À POSIÇÃO DOS LÁBIOS. DEPOIS, PEÇA QUE ESSA PESSOA PRONUNCIE NOVAMENTE ESSAS PALAVRAS, MAS SEM SAIR O SOM.

TEM COMO SABER QUAL PALAVRA ESTÁ SENDO PRONUNCIADA? DIFÍCIL, NÃO É MESMO?

VAMOS, ENTÃO, APRENDER ALGUMAS PALAVRAS ESCRITAS COM **B** E **P**:

ESCRITAS COM B	ESCRITAS COM P
BULE	PULE
BALA	PIPOCA
BOLA	PATO
BEXIGA	POLÍCIA
BARCO	PANELA
BALÃO	POÇO
BUZINA	PEPINO

VAMOS PRATICAR?

1. ESCREVA NO QUADRO OS NOMES DOS BRINQUEDOS:



NOMES INICIADOS COM B	NOMES INICIADOS COM P



2. COMPLETE AS PALAVRAS COM B OU P:



__ IMENTA



A __ Ó __ ORA



__ ATATA



SA __ O

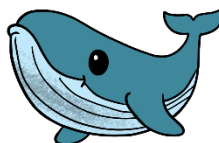

__ ALEIA



__ ODE

3. COMPLETE AS PALAVRAS COM P OU B:

A) CA ELO

F) RINCO

K) ENTE

B) TAM A

G) OESTE

L) ONECA

C) EIXE

H) ORCO

M) ANANA

D) ELEZA

I) CA IDE

N) IPOCA

E) OLO

J) ONDE

O) IRULITO

4. COMPLETE AS FAMÍLIAS SILÁBICAS DO B E DO P:

BA - _____ - BI - _____ - _____ - BÃO

_____ - PE - _____ - PO - _____ - _____

5. ESCREVA SEU NOME E DE MAIS TRÊS COLEGAS E VERIFIQUE SE ALGUM DOS NOMES TEM AS LETRAS B E P. SE TIVER, CIRCULE-AS:

- _____
- _____
- _____
- _____



LIÇÃO 28

AS CONSOANTES C E G

HORA DE APRENDER

OLÁ, QUERIDO ALUNO! NESTA LIÇÃO DE GRAMÁTICA, VAMOS APRENDER MAIS UM PAR DE LETRAS QUE REPRESENTAM SONS MUITO PARECIDOS E, PORTANTO, PODEM GERAR DÚVIDAS NA HORA DA ESCRITA.

LEIA AS PLACAS A SEGUIR:



O QUE MUDA NESSAS DUAS PLACAS É APENAS AS LETRAS **G** E **C** NAS PALAVRAS **VAGA** E **VACA**. PORÉM, COMO VOCÊ PÔDE PERCEBER, APENAS A PRIMEIRA PLACA ESTÁ NUM CONTEXTO CORRETO, NÃO É MESMO? O ENUNCIADO DA SEGUNDA PLACA NÃO FAZ SENTIDO.

DESSA FORMA, ENTENDEMOS QUE ASSIM COMO **F** E **V**, **D** E **T**, **B** E **P**, AS CONSOANTES **C** E **G** TAMBÉM REPRESENTAM SONS MUITO PARECIDOS.

VAMOS FAZER O MESMO EXERCÍCIO DE PRONÚNCIA QUE FIZEMOS NAS LIÇÕES ANTERIORES. PEÇA PARA ALGUÉM FALAR AS PALAVRAS **VACA** E **VAGA** NA SUA FRENTE E REPRE BE M NO POSICIONAMENTO DA BOCA PARA A PRONÚNCIA DO **C** E DO **G**. EM SEGUIDA, PEÇA QUE A PESSOA FALE AS DUAS PALAVRAS, MAS SEM SAIR SOM. TEM COMO SABER QUAL PALAVRA ESTÁ SENDO FALADA? NÃO! VEJA MAIS DOIS EXEMPLOS:

GALO

CALO

PERCEBA QUE O POSICIONAMENTO DOS LÁBIOS É EXATAMENTE O MESMO, MUDANDO APENAS A POSIÇÃO DA LÍNGUA NO FUNDO DA GARGANTA NA HORA DA PRONÚNCIA. POR ISSO, ESSAS DUAS LETRAS PODEM GERAR DÚVIDAS NA HORA DE ESCRITA. VEJA, ENTÃO, ALGUMAS PALAVRAS GRAFADAS COM G E C:

PALAVRAS ESCRITAS COM G	PALAVRAS ESCRITAS COM C
GALINHA	CABIDE
GATO	CORUJA
BIGODE	CUBO
AGULHA	CONE
GAGO	CAVALO
GAVETA	CORRIDA

VAMOS PRATICAR?

1. COMPLETE AS PALAVRAS COM C OU G E ESCREVA-AS:

C

___ ATA

___ OLA

___ OMA

___ ALO

___ OTA

___ UIA

G

___ ATA

___ OLA

___ OMA

___ ALO

___ OTA







___ UIA

2. SEPRE OS NOMES DE FRUTAS CONFORME A LETRA INICIAL:

CEREJA – CAQUI – GOIABA – GRAVIOLA – GUARANÁ – GROSELHA – COCO – CAJU

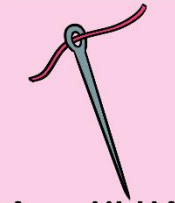
FRUTAS COM C	FRUTAS COM G

3. COMPLETE AS PALAVRAS COM C OU G:

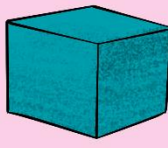
 __ ATO	 __ AMA	 FO __ A	 BI __ ODE
 __ ABIDE	 __ AMELA	 A __ ULHA	 __ OLA
 __ ONE	 __ AVETA	 FI __ O	 __ UBO

4. COMPLETE AS PALAVRAS COM C OU G E COMPLETE A CRUZADINHA:

1	__ an __ uru	6	__ arrossel	11	__ rilo	16	pa __ ote
2	__ arretel	7	__ aroto	12	__ arro	17	__ aderno
3	__ ravo	8	__ ostoso	13	barri __ a	18	__ oiaba
4	__ ravata	9	__ aju	14	barri __ a	19	es __ ova
5	__ aiola	10	__ orro	15	__ aivota	20	__ oroa

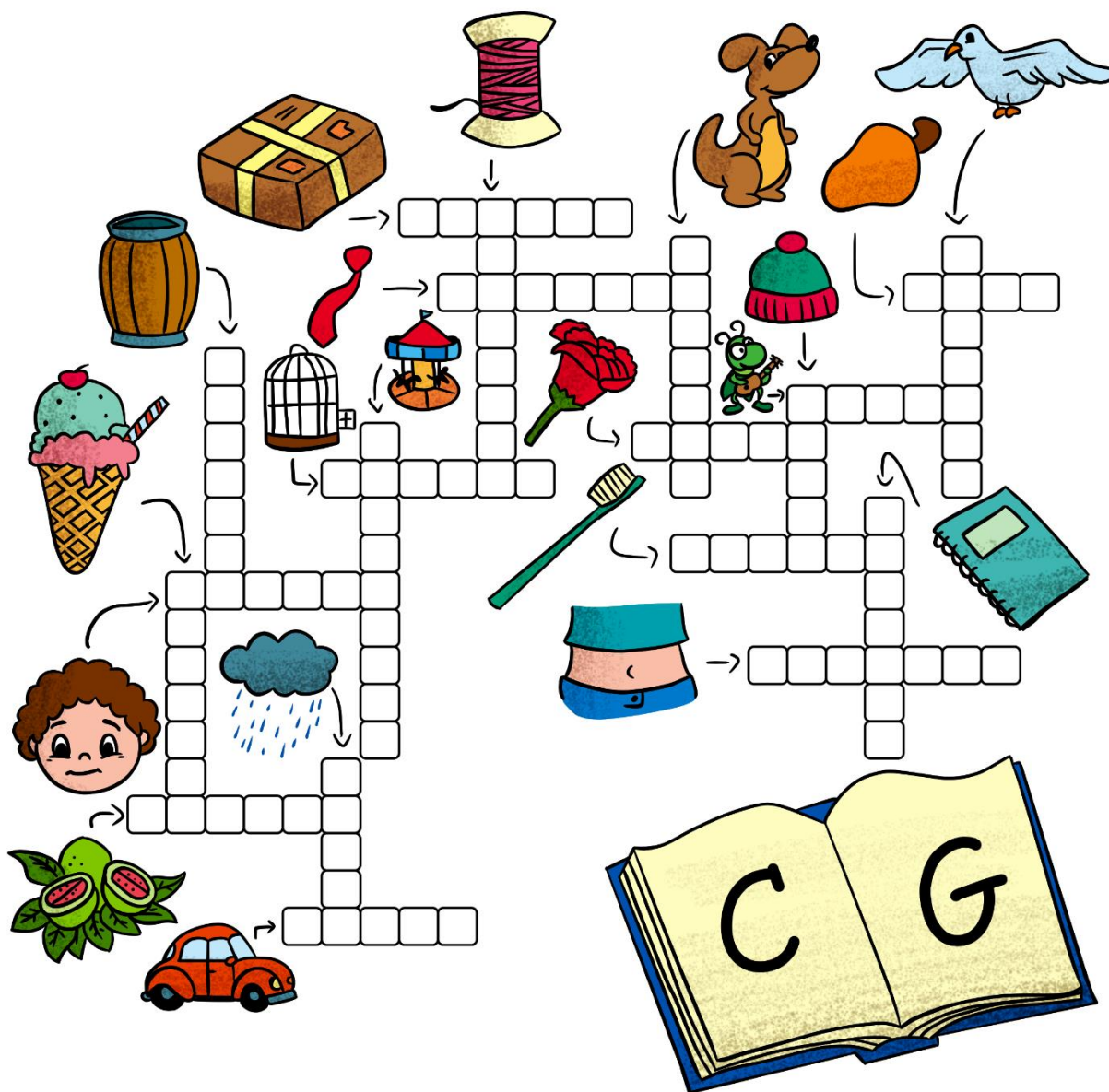



LIÇÃO 30

MEMORIZAÇÃO

HORA DE APRENDER

OLÁ, QUERIDO ALUNO! NESTA LIÇÃO, VAMOS CONHECER UM POEMA MUITO LINDO SOBRE O ANIMAL CONHECIDO COMO O REI DA SELVA: O LEÃO! VOCÊ FARÁ A LEITURA DO POEMA E VAI MEMORIZÁ-LO TAMBÉM. VOCÊ SABE O QUE É MEMORIZAR?

MEMORIZAR É GUARDAR ALGO NA MEMÓRIA. MEMORIZAR UM POEMA É SABER RECITÁ-LO SEM LÊ-LO. PARA ISSO, VOCÊ PRECISA LER MAIS DE UMA VEZ COM BASTANTE ATENÇÃO. DEPOIS, LEIA-O EM VOZ ALTA, RECITANDO O POEMA. MAS, NÃO SE TRATA DE UMA LEITURA MONÓTONA; FAÇA DE CONTA QUE ESTÁ LENDO O POEMA PARA UMA PLATEIA. PRESTE ATENÇÃO NAS PALAVRAS QUE RIMAM; DECLAME COM ENTUSIASMO E EMOÇÃO.

DEPOIS, VOCÊ DEVE GUARDAR NA MEMÓRIA VERSO POR VERSO. CADA LINHA DE UM POEMA CORRESPONDE A UM VERSO. ASSIM, VOCÊ PASSA PARA O PRÓXIMO SOMENTE QUANDO TIVER DECORADO BEM O VERSO ANTERIOR. VAMOS INICIAR ESSE PROCESSO PASSO A PASSO? MÃOS À OBRA E BOA LEITURA!

1ª ETAPA - LEITURA

Leão

Leão! Leão! Leão!

Rugindo como um trovão

Deu um pulo, e era uma vez

Um cabritinho montês.

Leão! Leão! Leão!

És o rei da criação!

2ª ETAPA - DECLAMAÇÃO (LER EM VOZ ALTA)

3ª ETAPA - IDENTIFICAR AS RIMAS: PINTAR AS PALAVRAS QUE RIMAM DA MESMA COR

4ª ETAPA - MEMORIZAR VERSO POR VERSO, ASSIM:

Leão! Leão! Leão! (1º verso)

Passar para o próximo somente quando conseguir falar esse verso sem ler. Dica: coloque um pedaço de papel em cima do poema para você não espiar.

Leão! Leão! Leão! (1º verso)

Rugindo como um trovão (2º verso)

Quando esses dois estiverem memorizados, passar para o 3º verso e declamar sempre desde o 1º.

FAÇA DESSA FORMA ATÉ TERMINAR O POEMA, SEMPRE VERSO POR VERSO. SE SENTIR CANSADO, CONTINUE NO DIA SEGUINTE. O IMPORTANTE É TREINAR UM POUQUINHO POR DIA. ASSIM, DE POUQUINHO EM POUQUINHO VOCÊ TERÁ MEMORIZADO TODO O POEMA.

OUTRA DICA IMPORTANTE PARA AUXILIAR NO PROCESSO DE MEMORIZAÇÃO É FAZER UM DESENHO QUE TE LEMBRE SOBRE O POEMA. POR ISSO, UTILIZE O ESPAÇO ABAIXO PARA FAZER UM DESENHO SOBRE O POEMA, ENQUANTO PENSAR SOBRE ELE.

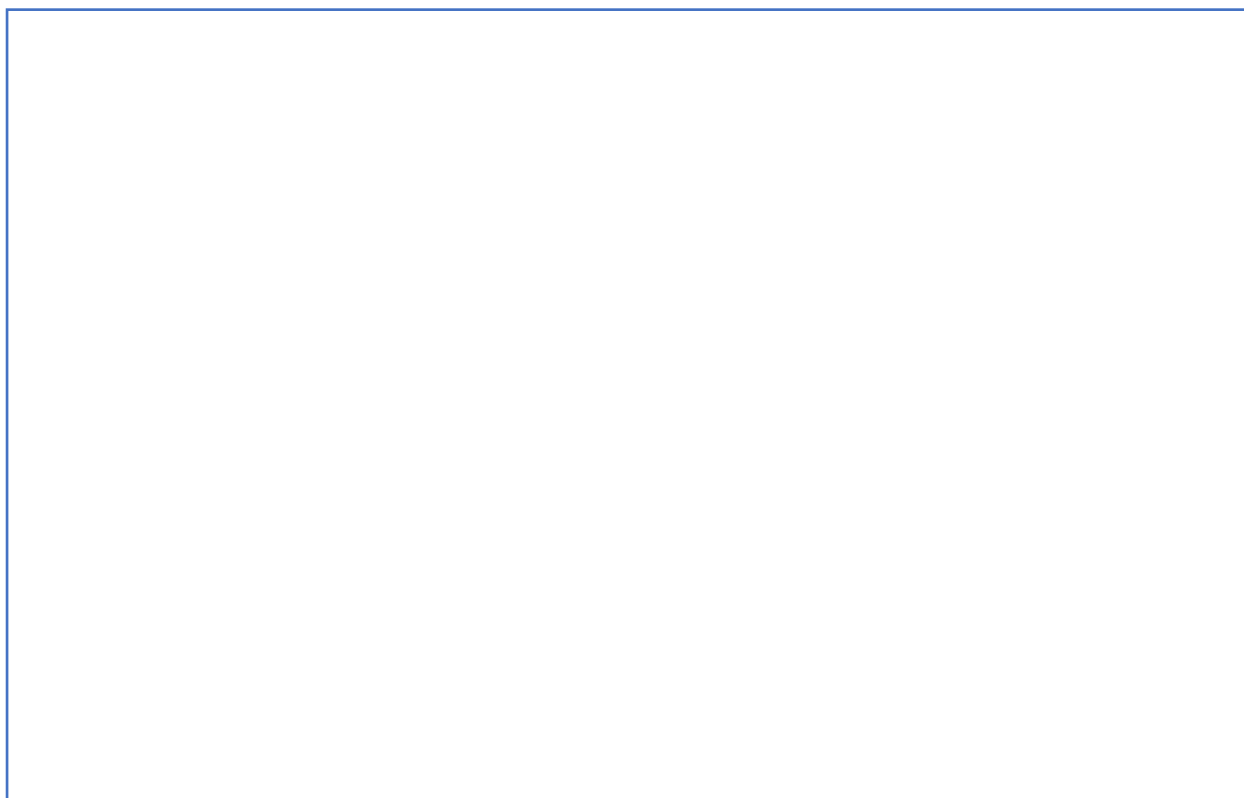





LIÇÃO 31

PRODUÇÃO DE TEXTO

HORA DE APRENDER

OLÁ, QUERIDO ALUNO! NESTA LIÇÃO DE PRODUÇÃO TEXTUAL, VOCÊ DEVERÁ COMPLETAR O TEXTO DA FÁBULA, SUBSTITUINDO AS IMAGENS PELAS PALAVRAS CORRESPONDENTES. ESCREVA COM BASTANTE ATENÇÃO E LEIA O TEXTO QUANDO TERMINAR PARA CONFERIR SE FEZ TUDO CERTINHO. BOA PRODUÇÃO!

A Cigarra e a Formiga

Enquanto a  trabalhava, recolhendo alimentos durante o verão inteiro, sua companheira cigarra estava mais preocupada em 

Quando chegou o frio e a  do inverno, a primeira tinha garantido o seu sustento. Já a segunda não tinha o que comer.

Foi aí que a  procurou a formiga, pedindo que dividisse com ela aquilo que recolheu. A formiga respondeu:

— Você não passou o verão todo cantando, enquanto eu trabalhei? Então agora se vire sozinha.

MORAL: PRECISAMOS SER INDEPENDENTES E GARANTIR O NOSSO FUTURO, SEM DEPENDER DO TRABALHO DOS OUTROS.



LIÇÃO 36

DÍGRAFO CH

HORA DE APRENDER

OLÁ, QUERIDO ALUNO! NESTA LIÇÃO DE GRAMÁTICA, VAMOS APRENDER QUE A LETRA H PODE JUNTAR-SE A OUTRAS CONSOANTES E PRODUZIR A REPRESENTAÇÃO DE ALGUNS SOMS. POR EXEMPLO, NA PALAVRA CHUVA, O H JUNTA-SE COM O C E ELAS FORAM O DÍGRAFO CH.

O QUE É DÍGRAFO?

GERALMENTE, TEMOS UMA LETRA REPRESENTANDO UM SOM, COMO JÁ ESTUDAMOS ANTERIORMENTE. PORÉM, EXISTEM ALGUNS CASOS EM QUE DUAS LETRAS REPRESENTAM APENAS UM SOM. ESSA É A DEFINIÇÃO DE DÍGRAFO. CH É UM EXEMPLO DE DÍGRAFO, POIS SÃO DUAS LETRAS A REPRESENTAR APENAS UM SOM, NESSE CASO, O SOM DO X.

CURIOSIDADE: HOJE EM DIA, O DÍGRAFO CH REPRESENTA O MESMO SOM DA LETRA X, COMO EM CHUVA E XAROPE. PORÉM, HÁ MUITO TEMPO, EXISTIA UMA PEQUENA DIFERENÇA NA PRONÚNCIA DOS DOIS SOMS, QUE COM O PASSAR DO TEMPO DESAPARECEU E A PRONÚNCIA FICOU IGUAL, MAS A GRAFIA DAS PALAVRAS MANTEVE-SE. POR ISSO, TEMOS ESSA DIFERENÇA NA ESCRITA ATUALMENTE, MESMO QUE O SOM SEJA IGUAL.

VAMOS CONHECER, ENTÃO, ALGUMAS PALAVRAS QUE SÃO ESCRITAS COM CH:

CHUCHU	CHULÉ	CACHORRO
CHÁCARA	CHAVES	BOLACHA
CHEIRO	CHOCALHO	MOCHILA
CHICO	CHINELO	BICHO

O DÍGRAFO CH PODE APARECER NO INÍCIO OU NO MEIO DA PALAVRA.

VAMOS PRATICAR?

1. ACRESCENTE H APÓS A LETRA DESTACADA E FORME NOVAS PALAVRAS:

BICO → BICHO

CAMA → CHAMA

A) CACO

E) CAVE

B) LANCE

F) COCO

C) FICA

G) CÃO

D) RECEIO

H) CEIA

2. LIGUE AS FIGURAS ÀS PALAVRAS CORRESPONDENTES:



CACHO
MOCHILA
COLCHÃO
LANCHE
MACHADO
CHUVEIRO



3. LIGUE AS SÍLABAS E FORME PALAVRAS:

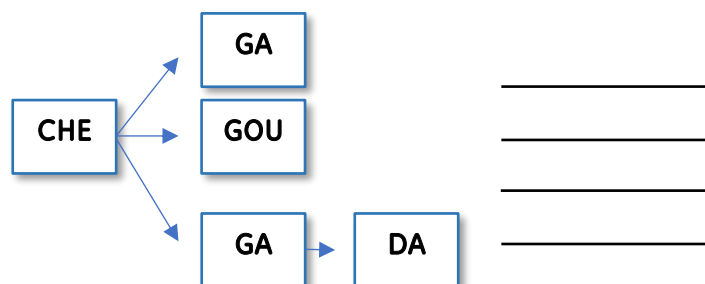
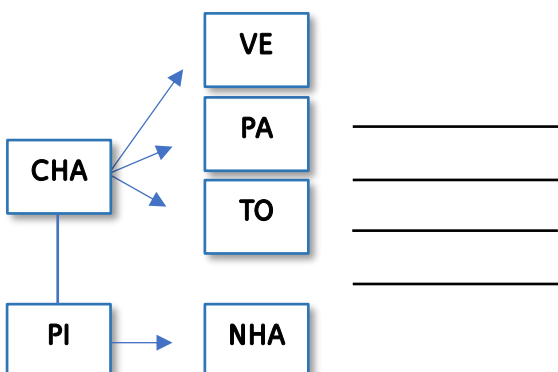

4. PINTE AS SÍLABAS QUE FORMAM OS NOMES DOS DESENHOS:



chi ci ne lo



xa be cha péu



ca xo to chor
ro no



cho xo lo co
te la



LIÇÃO 37

INTERPRETAÇÃO DE TEXTO

HORA DE APRENDER

OLÁ, QUERIDO ALUNO! NESTA LIÇÃO, VAMOS LER UM TEXTO INFORMATIVO SOBRE OS ANIMAIS EM EXTINÇÃO. LEMBRE-SE DE QUE UM TEXTO INFORMATIVO NÃO CONTA UMA HISTÓRIA, ELE APRESENTA INFORMAÇÕES PARA O LEITOR E TEM OBJETIVO DE EXPOR CONHECIMENTO.

A Extinção de Animais: Um Desafio Global

A extinção de animais é um fenômeno natural que ocorre ao longo de milhões de anos. No entanto, nas últimas décadas, a taxa de extinção tem aumentado drasticamente devido às atividades humanas. A extinção de uma espécie significa que não existem mais indivíduos vivos dessa espécie em nenhum lugar do mundo. Este é um problema sério, pois cada espécie desempenha um papel único no ecossistema.

CAUSAS DA EXTINÇÃO

- **Destruição do Habitat:** A principal causa da extinção de animais é a destruição de seus habitats naturais. O desmatamento, a urbanização e a agricultura intensiva são algumas das atividades humanas que destroem os ambientes onde os animais vivem.
- **Caça e Pesca Excessiva:** A caça ilegal e a pesca excessiva também contribuem significativamente para a extinção de espécies. Muitos animais são caçados por suas peles, ossos ou outras partes do corpo, enquanto outros são capturados para serem vendidos como animais de estimação.



- **Mudanças Climáticas:** As mudanças climáticas afetam os habitats naturais e os padrões de migração de muitas espécies. O aumento das temperaturas, a acidificação dos oceanos e as mudanças nos padrões de precipitação podem tornar os ambientes inóspitos para muitas espécies.
 - **Poluição:** A poluição do ar, da água e do solo pode ter efeitos devastadores sobre a vida selvagem. Produtos químicos tóxicos, plásticos e outros poluentes podem envenenar os animais e destruir seus habitats.
 - **Espécies Invasoras:** A introdução de espécies não nativas em um novo ambiente pode levar à extinção de espécies locais. As espécies invasoras podem competir por recursos, predação espécies nativas ou introduzir doenças.
-

1. O TEXTO QUE VOCÊ LEU É:

- NARRATIVO
- INFORMATIVO
- POEMA

2. QUAL O ASSUNTO PRINCIPAL DESSE TEXTO?

3. AÇÕES HUMANAS CONTRIBUEM PARA O AUMENTO DAS TAXAS DE EXTINÇÃO.

- VERDADEIRO
- FALSO

4. A EXTINÇÃO NÃO É UM PROBLEMA SÉRIO.

- VERDADEIRO
- FALSO

5. ESCREVA UMA DAS CAUSAS DA EXTINÇÃO:

6. COM BASE NO TEXTO, EXPLIQUE O QUE É EXTINÇÃO.



LIÇÃO 38

CALIGRAFIA

HORA DE APRENDER

OLÁ, QUERIDO ALUNO! NESTA LIÇÃO DE CALIGRAFIA, VAMOS TREINAR A ESCRITA DE PALAVRAS COM O DÍGRAFO CH.

Chaveiro - cheiro - cochilo

Lanche - cachorro - chinelo

Manchete - capricho - brecha

Chefe - lanchonete - churrasco

Chupeta - chapéu - bichinho



LIÇÃO 39

DÍGRAFO NH

HORA DE APRENDER

OLÁ, QUERIDO ALUNO! NESTA LIÇÃO DE GRAMÁTICA, VAMOS APRENDER MAIS UM CASO DE DÍGRAFO, EM QUE DUAS LETRAS REPRESENTAM UM SOM. ASSIM COMO EM CH, O H TAMBÉM PODE SE JUNTAR AO N E FORMAR A REPRESENTAÇÃO DE UM SOM DIFERENTE, QUE NÃO É O SOM DO N SOZINHO. EM ALGUMAS LÍNGUAS, ESSE MESMO SOM É REPRESENTADO POR GN (COMO “GNO-CHE” OU “GNOCCHI” QUE TRADUZIDO PARA O PORTUGUÊS FICOU “NHOQUE”) OU, AINDA, POR NN (COMO “GRUNNIRE”, QUE TRADUZIDO PARA PORTUGUÊS FICOU “GRUNHIR”). HOJE EM DIA, A PRONÚNCIA DO NH EM ALGUMAS REGIÕES DO BRASIL É MUITO PARECIDA COM O SOM DO N MESMO, COMO NA PALAVRA “COMPANHIA”, EM QUE QUASE NÃO APARECE O SOM DO DÍGRAFO NH.

VEJA MAIS ALGUMAS PALAVRAS ESCRITAS COM NH:

DINHEIRO

MONTANHA

INHAME

CARINHO

MANHOSO

DESENHO

UNHA

RAINHA

VAMOS PRATICAR?

1. ACRESCENTE H APÓS A LETRA N E FORME PALAVRAS, COMO NO EXEMPLO:

A) MANA

MANHA

E) PINO

B) MINA

F) NINO

C) SONO

G) TINA

D) LINA

H) LENA

2. ESCREVA OS NOMES DOS ANIMAIS COM NH:



3. COMPLETE COM NH E COPIE AS PALAVRAS:

A) DI___EIRO

B) BA___EIRO

C) MARI___EIRO

D) MOI___O

E) CAMI___ÃO















F) MONTA___A

G) COZI___A

H) TAI___A

I) SO___O

4. FAÇA COMO O EXEMPLO:

	GATO	→		GATINHO	
	PATO				_____
	PEIXE				_____
	SAPO				_____
	RATO				_____
	COELHO				_____
	CAVALO				_____



LIÇÃO 40

INTERPRETAÇÃO DE TEXTO

HORA DE APRENDER

OLÁ, QUERIDO ALUNO! NESTA LIÇÃO, VAMOS LER UM TEXTO INFORMATIVO SOBRE A IMPORTÂNCIA DO ESTUDO. ANTES, PORÉM, PERCEBA QUE ELE ESTÁ DIVIDIDO EM ALGUMAS PARTES. PODEMOS PERCEBER TRÊS BLOCOS, OS QUAIS SÃO CHAMADOS DE **PARÁGRAFOS**. ELES SÃO AS SUBDIVISÕES DE UM TEXTO E EXISTEM PARA QUE FIQUE COM PARTES MENORES. ASSIM, ELE FICA MELHOR ORGANIZADO, ALÉM DE FACILITAR A LEITURA.

DEPENDENDO DO TIPO DO TEXTO OS PARÁGRAFOS SERÃO MENORES OU MAIORES. TEXTOS INFORMATIVOS, GERALMENTE, TÊM PARÁGRAFOS MAIORES. OBSERVE, TAMBÉM, QUE ESTE TEXTO TEM CLARAMENTE COMEÇO, MEIO E FIM.

LEIA COM ATENÇÃO O TEXTO E DEPOIS RESPONDA ÀS QUESTÕES.



A importância do estudo

O estudo é fundamental para o desenvolvimento pessoal e profissional. Através do estudo, adquirimos conhecimentos e habilidades que nos capacitam a enfrentar os desafios da vida. Além disso, estudar nos ajuda a expandir nossa perspectiva e compreensão do mundo ao nosso redor, permitindo-nos tomar decisões mais informadas e conscientes.

Além de promover o crescimento individual, o estudo também desempenha um papel crucial na sociedade. Pessoas bem-educadas são mais capazes de contribuir positivamente para suas comunidades, seja através de inovações tecnológicas,

avanços científicos ou melhorias sociais. O conhecimento adquirido através do estudo pode ser compartilhado e utilizado para resolver problemas complexos e promover o bem-estar coletivo.

Por fim, o estudo é uma ferramenta poderosa para a igualdade de oportunidades. Ele oferece a todos, independentemente de sua origem, a chance de alcançar seus objetivos e sonhos. Investir em educação é investir em um futuro melhor, em que todos têm a possibilidade de prosperar e contribuir para um mundo mais justo e sustentável.

.....

VAMOS INTERPRETAR!

1. O ESTUDO É FUNDAMENTAL:

- PARA O DESENVOLVIMENTO PESSOAL E PROFISSIONAL
- PARA CONHECER SOBRE ASSUNTOS COMPLICADOS
- PARA A VIDA EM FAMÍLIA

2. UM OUTRO TÍTULO POSSÍVEL PARA ESSE TEXTO É:

- ESTUDAR É UMA ESCOLHA DE CADA UM
- O ESTUDO DE ACORDO COM CADA ÉPOCA
- ESTUDAR É IMPORTANTE

3. O ESTUDO CONTRIBUI TANTO PARA QUEM ESTUDA, QUANTO PARA A SOCIEDADE.

- VERDADEIRO
- FALSO

4. EXPLIQUE POR QUE É IMPORTANTE INVESTIR EM EDUCAÇÃO:

5. VOCÊ TAMBÉM ACHA QUE O ESTUDO É IMPORTANTE? EXPLIQUE POR QUÊ.

6. ENCONTRE AS PALAVRAS NO DIAGRAMA:

CONHECIMENTO - CRESCIMENTO
EDUCAÇÃO - ESTUDO - SOCIEDADE





LIÇÃO 41

CALIGRAFIA

HORA DE APRENDER

OLÁ, QUERIDO ALUNO! NESTA LIÇÃO DE CALIGRAFIA, VAMOS TREINAR A ESCRITA DE PALAVRAS COM O DÍGRAFO NH. TENHA BASTANTE ATENÇÃO AO ESCREVER AS PALAVRAS NA PAUTA, RESPEITANDO SEMPRE O ESPAÇO DISPONÍVEL PARA CADA LETRA. UMA DICA IMPORTANTE É NÃO TIRAR O LÁPIS DO PAPEL ANTES DE TERMINAR A PALAVRA.

Galimheiro - sobrinho - ganhar

Uizinha - pinheiro - banheiro

Banhista - companhia - senhora

Alemanha - nenhum - estranho

Focinho - rascunho - vergonha



LIÇÃO 46

INTERPRETAÇÃO DE TEXTO

HORA DE APRENDER

OLÁ, QUERIDO ALUNO! NESTA LIÇÃO, VAMOS LER UM CONTO MUITO INTERESSANTE SOBRE A VIRTUDE DA OBEDIÊNCIA. LEIA E DESCUBRA O QUE JOÃO TEM A NOS ENSINAR!



A jornada de João e a virtude da obediência

João era um menino curioso e cheio de energia. Ele adorava explorar os campos e florestas ao redor de sua casa, pois morava com sua família numa cidade pequena. Seus pais sempre lhe diziam para não se afastar muito e para voltar antes do anoitecer. João, no entanto, muitas vezes se perdia em suas aventuras e esquecia do tempo. Afinal, havia muitas possibilidades de brincadeiras e João amava explorar aquelas terras.

Um dia, seu pai lhe pediu um favor importante. Ele precisava que João entregasse uma mensagem ao senhor Antônio, que morava na fazenda do outro lado da colina.

— João, é muito importante que você siga o caminho que eu te mostrar e volte antes do pôr do sol, — disse seu pai.

João prometeu que obedeceria.

No caminho, o garoto encontrou um grupo de amigos que o convidaram para brincar perto do rio. Ele quase aceitou, mas lembrou-se da promessa que fez ao seu pai.

— Desculpem, amigos, mas preciso entregar uma mensagem importante e voltar antes do pôr do sol, — disse ele, continuando seu caminho.

Ao chegar à fazenda do senhor Antônio, João entregou a mensagem e recebeu uma resposta para levar de volta ao seu pai. No caminho de volta, ele viu uma trilha que parecia mais curta e pensou em segui-la. Mas, então, lembrou-se das palavras de seu pai e decidiu seguir o caminho que lhe foi indicado.

Quando João chegou em casa, o sol estava se pondo. Seu pai o recebeu com um sorriso e disse:

— Obrigado, João. Você fez um ótimo trabalho e mostrou que posso confiar em você.

João sentiu-se orgulhoso por ter obedecido e cumprido sua promessa.

A partir daquele dia, João entendeu a importância da obediência. Ele percebeu que seguir as orientações de seus pais não era apenas uma questão de respeito, mas também de segurança e responsabilidade. E, assim, João continuou a explorar o mundo ao seu redor, sempre se lembrando de ouvir e obedecer àqueles que cuidavam dele.

.....

VAMOS INTERPRETAR!

1. POR QUE JOÃO NÃO ACEITOU BRINCAR COM SEUS AMIGOS PERTO DO RIO?

- PORQUE ELE ESTAVA COM MEDO.
- PORQUE ELE TINHA QUE ENTREGAR UMA MENSAGEM IMPORTANTE.
- PORQUE ELE NÃO GOSTAVA DE BRINCAR NO RIO.

2. O QUE JOÃO PROMETEU AO SEU PAI?

- QUE VOLTARIA ANTES DO PÔR DO SOL.
- QUE IRIA BRINCAR COM SEUS AMIGOS.
- QUE IRIA PESCAR NO RIO.

3. QUAL FOI A REAÇÃO DO PAI DE JOÃO QUANDO ELE VOLTOU PARA CASA?
PINTE O ROSTO QUE INDICA ESSA RESPOSTA:

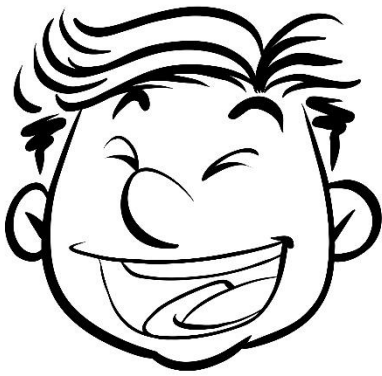

4. O QUE JOÃO APRENDEU AO OBEDECER A SEU PAI?

- QUE É IMPORTANTE BRINCAR.
- QUE É IMPORTANTE OBEDECER E SER RESPONSÁVEL.
- QUE É IMPORTANTE CORRER.

5. POR QUE É IMPORTANTE OBEDECER ÀS ORIENTAÇÕES DOS PAIS E RESPONSÁVEIS?

6. COMO VOCÊ SE SENTIRIA SE ESTIVESSE NO LUGAR DE JOÃO E TIVESSE QUE ESCOLHER ENTRE BRINCAR COM OS AMIGOS E CUMPRIR UMA TAREFA IMPORTANTE? EXPLIQUE SUA RESPOSTA.



LIÇÃO 48

SÍLABAS

HORA DE APRENDER

OLÁ, QUERIDO ALUNO! NESTA LIÇÃO DE GRAMÁTICA, VAMOS APRENDER SOBRE AS SÍLABAS E COMO ELAS SE UNEM PARA A FORMAÇÃO DAS PALAVRAS.

NÓS JÁ APRENDEMOS QUE O ALFABETO TEM 26 LETRAS, DIVIDIDAS ENTRE VOGAIS E CONSOANTES. TAMBÉM APRENDEMOS QUE O SOM DAS VOGAIS É ABERTO E QUE SAI DE NOSSA BOCA SEM NENHUMA OBSTRUÇÃO, O QUE NÃO ACONTECE COM AS CONSOANTES. POR ISSO, AS VOGAIS UNEM-SE ÀS CONSOANTES E FORMAM AS SÍLABAS, MAIS ESPECIFICAMENTE AS FAMÍLIAS SILÁBICAS, COMO JÁ ESTUDAMOS TAMBÉM. A PARTIR DAÍ, É A JUNÇÃO DAS SÍLABAS QUE FORMA AS PALAVRAS. VEJA:

FAMÍLIA SILÁBICA DO M:

MA - ME - MI - MO - MU - MÃO

FAMÍLIA SILÁBICA DO C:

CA - CE - CI - **CO** - CU - CÃO

SE JUNTARMOS AS SÍLABAS MA + CA + CO, FORMAMOS A PALAVRA MACACO. VEJA MAIS EXEMPLOS DE SÍLABAS UNIDAS PARA FORMAR PALAVRAS:

PO - TE = POTE

MÚ - SI - CA = MÚSICA

PA - RE - DE = PAREDE

FA - RO - FA = FAROFA

OBS.: SEMPRE QUE FAZEMOS A SEPARAÇÃO DAS SÍLABAS DE UMA PALAVRA, USAMOS O HÍFEN ENTRE ELAS, QUE É O PEQUENO RISQUINHO.

ENTÃO, APRENDEMOS QUE AS SÍLABAS SÃO A JUNÇÃO DAS LETRAS E QUE A JUNÇÃO DELAS RESULTA NAS PALAVRAS.

VAMOS PRATICAR?

1. JUNTE AS LETRAS E AS SÍLABAS PARA FORMAR PALAVRAS. VEJA O EXEMPLO:

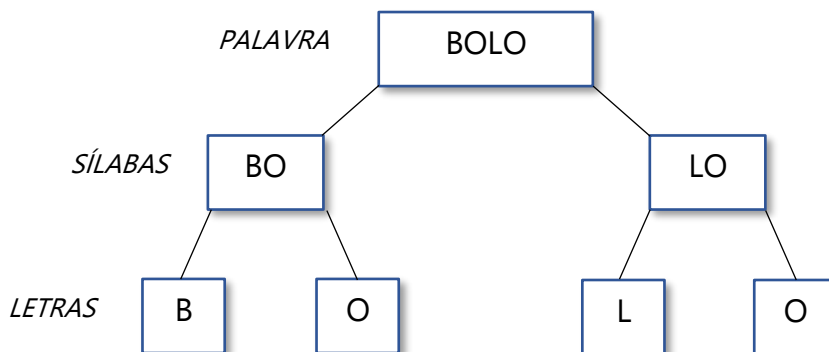

<div style="border: 1px solid black; padding: 5px; width: fit-content; margin: 0 auto;">CASA</div> <div style="display: flex; justify-content: space-around; margin-top: 10px;"><div style="border: 1px solid black; width: 40px; height: 30px;"></div><div style="border: 1px solid black; width: 40px; height: 30px;"></div></div> <div style="display: flex; justify-content: space-around; margin-top: 10px;"><div style="border: 1px solid black; width: 20px; height: 30px;"></div><div style="border: 1px solid black; width: 20px; height: 30px;"></div><div style="border: 1px solid black; width: 20px; height: 30px;"></div><div style="border: 1px solid black; width: 20px; height: 30px;"></div></div>	<div style="border: 1px solid black; padding: 5px; width: fit-content; margin: 0 auto;">SOFÁ</div> <div style="display: flex; justify-content: space-around; margin-top: 10px;"><div style="border: 1px solid black; width: 40px; height: 30px;"></div><div style="border: 1px solid black; width: 40px; height: 30px;"></div></div> <div style="display: flex; justify-content: space-around; margin-top: 10px;"><div style="border: 1px solid black; width: 20px; height: 30px;"></div><div style="border: 1px solid black; width: 20px; height: 30px;"></div><div style="border: 1px solid black; width: 20px; height: 30px;"></div><div style="border: 1px solid black; width: 20px; height: 30px;"></div></div>
<div style="border: 1px solid black; padding: 5px; width: fit-content; margin: 0 auto;">MACACO</div> <div style="display: flex; justify-content: space-around; margin-top: 10px;"><div style="border: 1px solid black; width: 40px; height: 30px;"></div><div style="border: 1px solid black; width: 40px; height: 30px;"></div><div style="border: 1px solid black; width: 40px; height: 30px;"></div></div> <div style="display: flex; justify-content: space-around; margin-top: 10px;"><div style="border: 1px solid black; width: 20px; height: 30px;"></div><div style="border: 1px solid black; width: 20px; height: 30px;"></div><div style="border: 1px solid black; width: 20px; height: 30px;"></div><div style="border: 1px solid black; width: 20px; height: 30px;"></div><div style="border: 1px solid black; width: 20px; height: 30px;"></div><div style="border: 1px solid black; width: 20px; height: 30px;"></div></div>	<div style="border: 1px solid black; padding: 5px; width: fit-content; margin: 0 auto;">CAVALO</div> <div style="display: flex; justify-content: space-around; margin-top: 10px;"><div style="border: 1px solid black; width: 40px; height: 30px;"></div><div style="border: 1px solid black; width: 40px; height: 30px;"></div><div style="border: 1px solid black; width: 40px; height: 30px;"></div></div> <div style="display: flex; justify-content: space-around; margin-top: 10px;"><div style="border: 1px solid black; width: 20px; height: 30px;"></div><div style="border: 1px solid black; width: 20px; height: 30px;"></div><div style="border: 1px solid black; width: 20px; height: 30px;"></div><div style="border: 1px solid black; width: 20px; height: 30px;"></div><div style="border: 1px solid black; width: 20px; height: 30px;"></div><div style="border: 1px solid black; width: 20px; height: 30px;"></div></div>

2. JUNTE AS SÍLABAS PARA FORMAR PALAVRAS:

① LA	② BA	③ RA	④ BO	⑤ TE
⑥ PO	⑦ CA	⑧ TA	⑨ NE	⑩ SA

A) 2 + 1 _____

B) 4 + 1 _____

C) 4 + 4 _____

D) 3 + 4 _____

E) 2 + 2 _____

F) 4 + 5 _____

G) 4 + 8 _____

H) 4 + 7 _____

I) 9 + 8 _____

J) 1 + 8 _____

K) 10 + 6 _____

L) 7 + 10 _____

M) 10 + 1 _____

N) 4 + 9 + 7 _____

O) 2 + 3 + 9 _____

P) 3 + 6 + 10 _____

Q) 2 + 8 + 8 _____

R) 7 + 9 + 8 _____

3. PINTE AS SÍLABAS QUE FORMAM AS PALAVRAS REFERENTES ÀS IMAGENS:



TU	BA	DO	CA	NO	PE
----	----	----	----	----	----



CE	FE	PA	MI	TO	NE
----	----	----	----	----	----



ME	DO	SA	GO	PO	LA
----	----	----	----	----	----



MU	LO	PA	TA	NE	LA
----	----	----	----	----	----



NU	CA	LE	VA	RA	LO
----	----	----	----	----	----



CO	RO	MA	LA	PO	BA
----	----	----	----	----	----



LIÇÃO 52

INTERPRETAÇÃO DE TEXTO

HORA DE APRENDER

OLÁ, QUERIDO ALUNO! NESTA LIÇÃO DE INTERPRETAÇÃO DE TEXTO, VAMOS CONHECER UM CONTO MUITO LINDO E INSPIRADOR. LEIA E REFLITA SOBRE A ATITUDE DESTE PROFESSOR QUE, COM UM GESTO SIMPLES, ALCANÇOU TÃO GRANDE MUDANÇA!

O vestido azul

Num bairro pobre de uma cidade distante, morava uma garotinha muito bonita. Ela frequentava a escola local. Sua mãe não tinha muito cuidado e a criança quase sempre se apresentava suja. Suas roupas eram muito velhas e maltratadas. O professor ficou penalizado com a situação da menina. "Como é que uma menina tão bonita pode vir para a escola tão mal arrumada?" Separou algum dinheiro do seu salário e, embora com dificuldade, resolveu lhe comprar um vestido novo. Ela ficou linda no vestido azul.

Quando a mãe viu a filha naquele lindo vestido azul, sentiu que era lamentável que sua filha, vestindo aquele traje novo, fosse tão suja para a escola. Por isso, passou a lhe dar banho todos os dias, pentear seus cabelos, cortar suas unhas. Quando acabou a semana, o pai falou:

— Mulher, você não acha uma vergonha que nossa filha, sendo tão bonita e bem arrumada, more em um lugar como este, caindo aos pedaços?



Que tal você ajeitar a casa? Nas horas vagas, eu vou dar uma pintura nas paredes, consertar a cerca e plantar um jardim.

Logo mais, a casa se destacava na pequena vila pela beleza das flores que enchiam o jardim, e o cuidado em todos os detalhes. Os vizinhos ficaram envergonhados por morar em barracos feios e resolveram também arrumar as suas casas, plantar flores, usar pintura e criatividade. Em pouco tempo, o bairro todo estava transformado. Um religioso, que acompanhava os esforços e as lutas daquela gente, pensou que eles bem mereciam um auxílio das autoridades.

Foi ao prefeito expor suas ideias e saiu de lá com autorização para formar uma comissão para estudar os melhoramentos que seriam necessários ao bairro. A rua de barro e lama foi substituída por asfalto e calçadas de pedra. Os esgotos a céu aberto foram canalizados e o bairro ganhou ares de cidadania. E tudo começou com um vestido azul. Não era intenção daquele professor consertar toda a rua, nem criar um organismo que socorresse o bairro. Ele fez o que podia, deu a sua parte. Fez o primeiro movimento que acabou fazendo que outras pessoas se motivassem a lutar por melhorias.

Será que cada um de nós está fazendo a sua parte no lugar em que vive? Por acaso somos daqueles que somente apontamos os buracos da rua, as crianças à solta sem escola e a violência do trânsito? Se somos, sigamos o exemplo do professor e lembremos que é difícil mudar o estado total das coisas. Que é difícil limpar toda a rua, mas é fácil varrer a nossa calçada. É difícil reconstruir um bairro, mas é possível dar um vestido azul.

.....

VAMOS INTERPRETAR!

1. QUAL O TÍTULO DESSE CONTO?

2. ESSE É UM TEXTO:

- NARRATIVO
- INFORMATIVO
- POÉTICO

3. POR QUE O PROFESSOR DECIDIU DAR UM VESTIDO NOVO PARA A GAROTINHA?

4. QUAL FOI A REAÇÃO DA MÃE AO VER SUA FILHA COM UM VESTIDO TÃO BONITO?

- NÃO ENTENDEU POR QUE O PROFESSOR FEZ AQUILO

DECIDIU CUIDAR MELHOR DE SUA FILHA

FICOU BRAVA COM O PROFESSOR

5. QUAL FOI A REAÇÃO DO PAI AO VER A FILHA COM UM VESTIDO NOVO E BEM ARRUMADA?

FICOU BRAVO COM O PROFESSOR E COM A MÃE

DECIDIU CUIDAR MELHOR DA CASA

NÃO FEZ NADA

6. FAÇA UM DESENHO DE COMO VOCÊ IMAGINA QUE ERA A CASA ANTES E DEPOIS DAS MUDANÇAS:

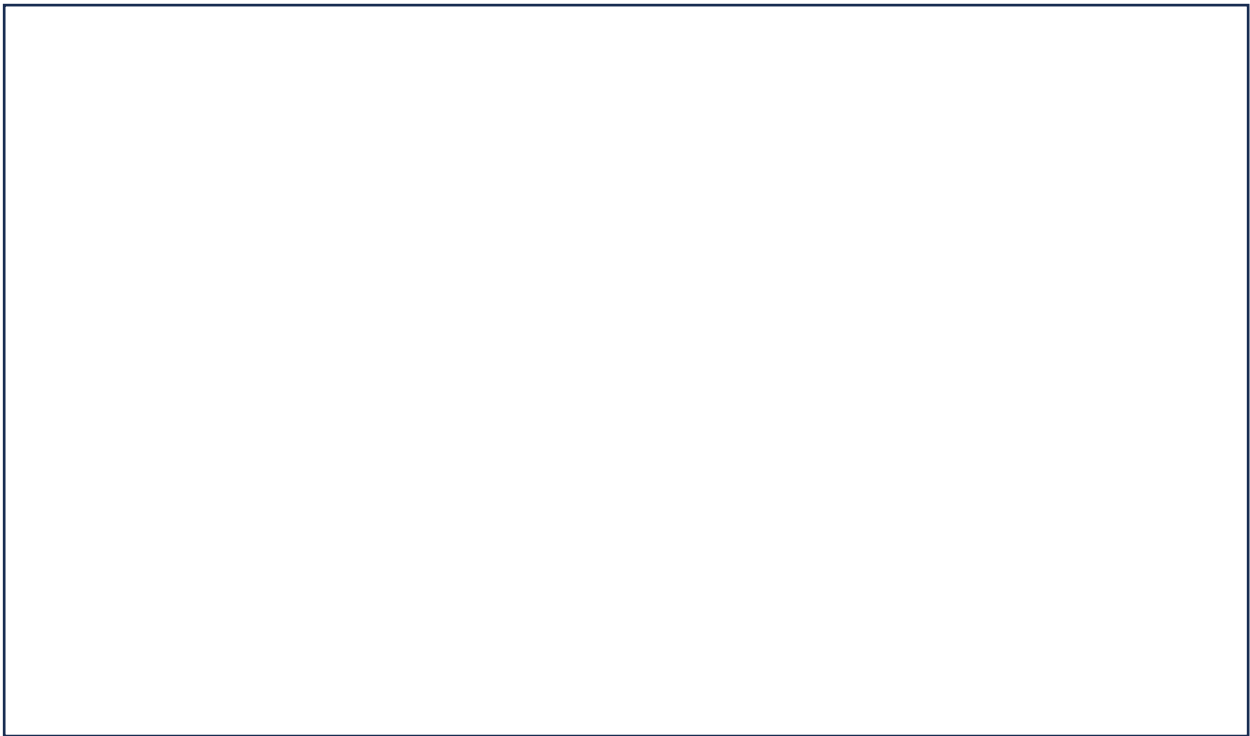

7. QUAL VIRTUDE PODE SER APRENDIDA COM ESSA HISTÓRIA? EXPLIQUE SUA RESPOSTA.



LIÇÃO 56

MEMORIZAÇÃO

HORA DE APRENDER

OLÁ, QUERIDO ALUNO! NESTA LIÇÃO, VAMOS CONHECER O POEMA SOBRE UMA MENINA QUE QUERIA SER BAILARINA. VOCÊ JÁ CONHECE ESSE POEMA? ELE FOI ESCRITO POR CECÍLIA MEIRELES E É MUITO GRACIOSO AO DESCRIVER O DESEJO DE UMA MENINA. LEIA-O E APRECIE-O. DEPOIS, SIGA AS ETAPAS PARA MEMORIZÁ-LO.

1ª ETAPA - LEITURA

2ª ETAPA - DECLAMAÇÃO (LER EM VOZ ALTA)

3ª ETAPA - IDENTIFICAR AS RIMAS: PINTE AS PALAVRAS QUE RIMAM DA MESMA COR

4ª ETAPA - MEMORIZAR VERSO POR VERSO, ASSIM:

IMPORTANTE: CASO HAJA ALGUMA PALAVRA NO POEMA QUE VOCÊ DESCONHECE O SIGNIFICADO, PROCURE NO DICIONÁRIO.

A Bailarina

Esta menina
tão pequenina
quer ser bailarina.
Não conhece nem dó nem ré
mas sabe ficar na ponta do pé.

Não conhece nem mi nem fá
Mas inclina o corpo para cá e para lá

Não conhece nem lá nem si,
mas fecha os olhos e sorri.



Roda, roda, roda, com os bracinhos no ar
e não fica tonta nem sai do lugar.

Põe no cabelo uma estrela e um véu
e diz que caiu do céu.

Esta menina
tão pequenina
quer ser bailarina.

Mas depois esquece todas as danças,
e também quer dormir como as outras crianças.



COMO VOCÊ IMAGINA A BAILARINA? DESENHE ENQUANTO MEMORIZA O POEMA.

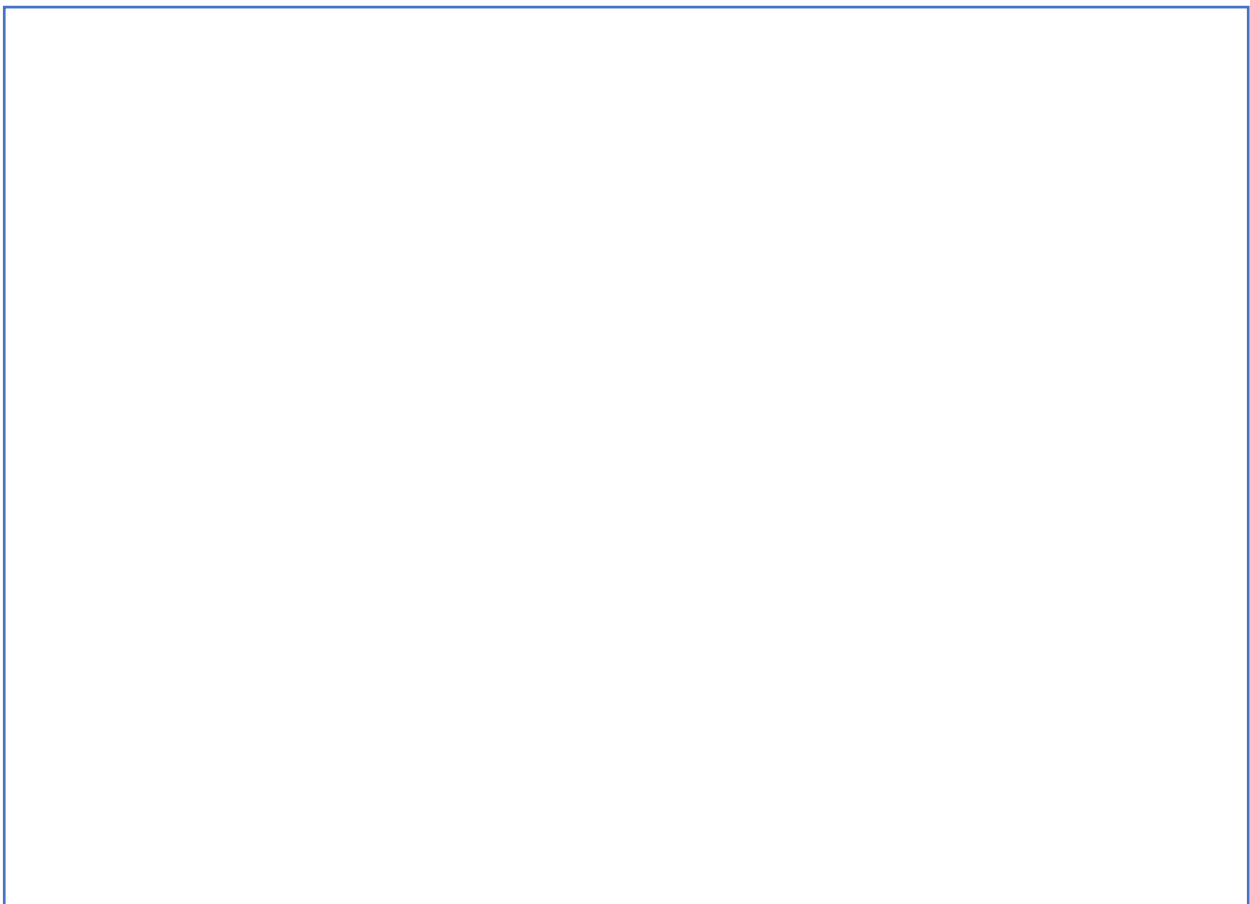

DEPOIS DE TERMINAR SEU TEXTO, RECORTE E COLE UMA IMAGEM DA PROFISSÃO SOBRE A QUAL VOCÊ ESCREVEU.



